

Technisches Datenblatt



Produktmerkmale

Unterbau fahrbar offen 60x51

Modell

SAP -Code

00003162



– Material: Edelstahl

Technisches Datenblatt



Technische Zeichnung

Unterbau fahrbar offen 60x51

Modell

SAP -Code

00003162

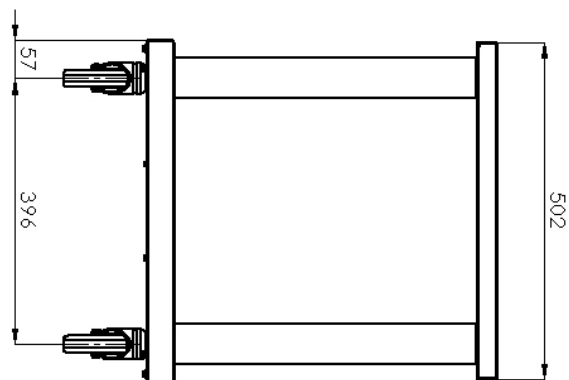
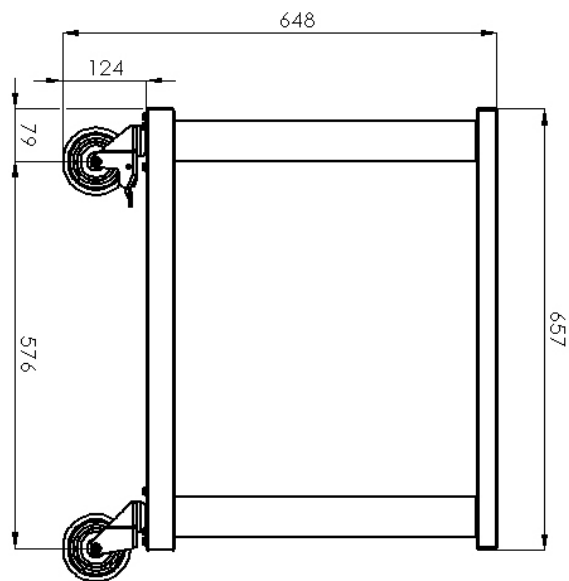

Technisches Datenblatt



technische Parameter

Unterbau fahrbar offen 60x51

Modell

SAP -Code

00003162

1. SAP -Code:

00003162

6. Bruttobreite [MM]:

670

2. Netzbreite [MM]:

520

7. Grobtiefe [MM]:

520

3. Nettentiefe [MM]:

670

8. Bruttohöhe [MM]:

660

4. Nettöhöhe [MM]:

650

9. Bruttogewicht [kg]:

21.00

5. Nettogewicht / kg]:

20.50

10. Material:

Edelstahl